

AMH

FEEL THE FUTURE

CompuSpot®



180AL



焊枪



地线夹

最先进的专业铝车身外形修复整形机（电容充放式）

- 专业品质，数字控制
- 使用电容器放电
- 包括一个焊枪，两个地线夹，3个焊嘴，附加提供4mm，5mm和6mm的螺纹拉拔柱头螺栓
- 也可用于拉拔钢和不锈钢
- 焊接指示灯位于焊枪上，使操作者精力集中于操作应用而不是面板控制
- 便携式设计，操作简单，可进行铝制车身任意地方的修复
- 操作电压：220V
- 带有滑锤，钩钩，和3个拉拔机心轴
- 可选工具：升降杆和较大的拉拔柱头螺栓
- 数字触摸式控制按钮

Over 30 years experience in manufacturing automobile repairing & industrial welding equipment

CompuSpot 180AL型

AMH

电力规格

主电源(汽车检测)	220V单相
熔丝/断路器	6A
频率	50/60HZ
电容	66mF
焊接能量	50J/40V, 1600J/220V
二次开路电压	Uo min 20V, Uo max 25V

※CompuSpot 180AL须在115V或230V电压下进行操作,微处理器将会测试并自动调整流入电压.机器运抵时未带插头,所以操作者须注意选择合适电压。

机器规格

重量	38lbs(17kg)
尺寸(约数)(长×宽×高)	14×8×9英寸(356×229×203mm)



控制板和指示灯

- 通过触摸面板选择电压
- 开关使用简易,方便
- 调整好电容器,温度,指示灯就会闪亮.

操作简易

- 两根地线夹同步传递电流,焊接坚固,连贯。热量失真达到最小化。
- 操作时,螺柱与工件表面保持垂直。
- 焊枪后面安装了指示灯,指示操作者机器何时超负荷,何时可准备正常焊接。

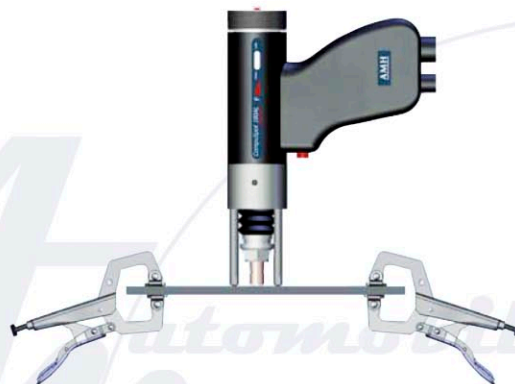

完整部件

数量	名称	编号
1	带吊钩的游锤	13.PS.10.22
1	M4×15(200/pk)螺纹拉拔柱头螺栓一包	16.178.01.24
1	M5×15(200/pk)螺纹拉拔柱头螺栓一包	16.178.01.25
1	M6×15(200/pk)螺纹拉拔柱头螺栓一包	16.178.01.26
1	4mm 拉拔机心轴	08.175.00.54
1	5mm 拉拔机心轴	08.175.00.55
1	6mm 拉拔机心轴	08.175.00.56

加拿大AMH公司

地址:北京海淀区远大路金源时代商务中心B座6B
电话:010-88864098 88864039
传真:010-88864103
Email:liy@amhchina.com

授权经销商:



www.AMHChina.com